

STAPELTANKS

Aus rost- und säurebeständigem Edelstahl, Werkstoffnummer: 4301, Oberfläche 3d. Nach allen Seiten leicht bombiert.

- Konische Bauart:** Die hinteren Böden sind kleiner, sodass die Luft nach vorne drängt und die Flüssigkeit restlos ausfließt.
- Boden:** Um ein Durchhängen des unteren Bodens auszuschließen, ist eine „U-profilartige“ Rinne eingepresst. In der Rinne ist auch ein Gefälle nach vorne gezogen, um ein restloses Ausfließen des Tankes zu garantieren.
- Schweißnähte:** beiderseits geschweißt, gebeizt, gebürstet und passiviert
- Sichtseiten:** mit Kreiselchliff (Marmorierung) versehen
- Füße:** In der gesamten Tanklänge als Kufen aus Edelstahl gefertigt, dadurch könnte man sie auch als Transport-Tanks verwenden.
- Griffe:** sind an der Tankrückseite angebracht (auf Wunsch)

AUSSTATTUNG

- 1 Mannloch B 2n (430 x 305 cm) nach innen aufgehend
- 1 Klarlaufkugelventil NW 40 – 4/4" oder 5/4" Weingewinde mit Niro-Blindkappe
(das Kugelventil ist wechselbar als Klar- und Restlauf)
- 1 Restlauf NW 40 mit Nutmutter und Blinddeckel
- 1 Einfüllstutzen ø 60 mm mit Edelstahlkappe

ZUSATZAUSSTATTUNG (Aufpreis)

- 1 Kugelventil NW 40 – 6/4" Weingewinde
- 1 Kosthahn
- 1 Standanzeiger – entleerbar
- 1 Universalstandanzeiger
(ist für alle Tanks mit gleichem Anschluss verwendbar)
- 1 Thermometerrohr (Bohrung 10,1 mm)
- 1 Thermometer – Niro

EUR _____
EUR _____
EUR _____
EUR _____
EUR _____
EUR _____

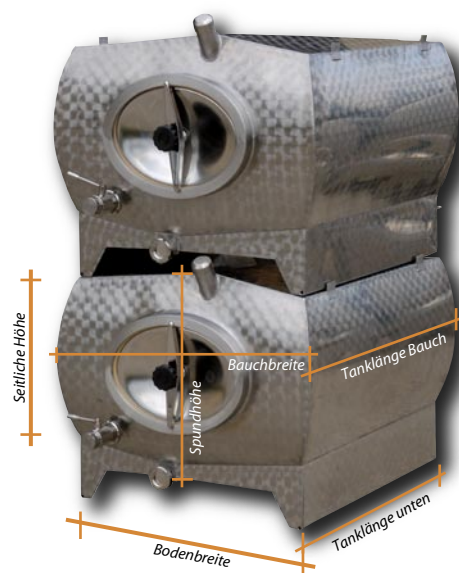

Die Preise verstehen sich zuzüglich der gesetzlichen Mehrwertsteuer.

Zustellung der Tanks ohne Einbringung in den Keller; Montage und Verschweißung der Tanks im Keller – Preis nach Vereinbarung.

STAPELTANKS								
Inhalt	Bodenbreite	Bauchbreite	Seitliche Höhe	Spundhöhe	Tanklänge unten	Tanklänge Bauch	Preis exkl. MwSt.	Preis inkl. MwSt.
500	80	90	52	62	100	110		
650	80	92	67	77	100	112		
750	80	92	78	88	100	112		
900	80	90	72	82	135	145		
1.000	80	92	78	88	135	147		
1.250	80	94	91	101	145	159		
1.500	80	97	106	116	145	162		

Maße werden ohne Preisaufschlag an den Keller angepasst. Preise verstehen sich ab Werkstätte Burgschleinitz.